



Einfach für kleine Kaliber

- Speziell für Snackprodukte
- Basisorientierte Bedienung
- Für den Kaliberbereich 18 bis 80 mm bei bis zu 125 Takten pro Minute im Durchlauf
- Robust und aus Edelstahl für höchste Zuverlässigkeit und lange Lebensdauer

Warum mit FCA 60 clippen?

In der FCA-Klasse ist der FCA 60 der Spezialist für die kleinen Kaliber, eine robuste Einstiegsmaschine mit einfachen Funktionen bei leichter Bedienung. Der automatische Doppelclipper verschließt Collagendärme bis 65 mm, Faserdärme bis 48 mm und Kunststoffdärme bis Kaliber 80 mm (abhängig von der Materialstärke).



Vorteile

- Maximale Vereinfachung und Reduktion auf wesentliche Funktionen
- R-ID Clip für hohe Zuhaltkraft, bis hin zum bakteriendichten Verschluss bei Kunststoffdarm
- Einstellfehler werden vermieden durch Erkennung von Clipgröße und Matrize
- Auto-Stopp-System Clip, Überwachung durch Sensor bei Ende Clipvorrat auf Spule
- Werkzeugloses Schnellwechselsystem für die Matrize
- Sicherheitsdarmbremse mit Ein-

griffsschutz; beim Einstellen bleibt der Sicherheitsabstand erhalten, ein Betrieb ohne Darmbremse ist unmöglich

- Kurze Wurstschultern, gleichmäßige Plissierung des Darmes und brätfreie Wurstzipfel durch den linearen Spreizverdränger
- Geschwindigkeit in drei Stufen regelbar für höchste Produktivität, zusätzliches Geschwindigkeitsprofil für Überspreizung
- Luffreies Lockerfüllen von Formprodukten durch integrierte Überspreizung; Gesamtspreizung bis 100 mm, manuell einstellbar
- Übersichtliche und funktionelle



Bedienelemente für produktspezifische Einstellungen

- Komfortable Verdrängerlocheinstellung von außen
- Elektronisches Handrad für Einstellarbeiten, Clipladeposition,

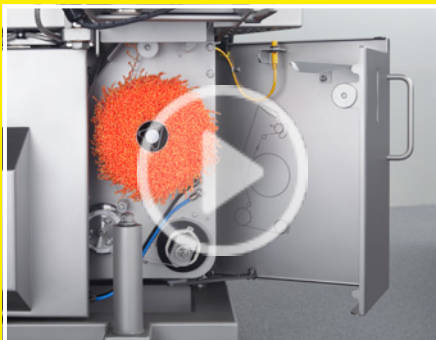

Gurtschlaufen-Automat GSA 20 – einfacher Schlaufenwechsel



Entnehmbare Verdrängerreinigungsklappe



Produktauslauf mit regelbarem, doppeltem Förderband



Sicherheitsdarmbremse mit Eingriffsschutz

Flächen, große Öffnungen und Klappen

- Entnehmbare Verdrängerreinigungsklappe – ermöglicht optimale Zugänglichkeit

✓ **Wartung**

- Äußerst kompakte Bauweise für hohe Servicefreundlichkeit mit wenigen, leicht zugänglichen Verschleißteilen
- Zusammenführung von Schmierstellen auf einer Schmierleiste für einfache und schnelle Wartung

+ **Ausstattungs- möglichkeiten**

- Maschinenvariante speziell für Ringe mit angepasster Frontklappe und Doppelförderband 700 mm
- Fadenspender für Ringe
- Förderband einläufig 700 und 1.200 mm, Verlängerung Förderband 1.000 bzw. 1.600 mm sowie Doppelförderband 700 mm
- Gurtschlaufen-Automat GSA 20
- Komforteinstellung Spreizung und Überspreizung
- Schwenkbarer Zwilling
- Darmbremsassistent – halbautomatisches Darmbremshaltersystem für schnellsten Darmwechsel
- Pneumatische Darmbremse (Rohwurstbremse)
- Längenportionierung über optische Abtastung
- Füllerkopplung mit Kugelgelenk
- Sensoren für Schlaufen- und Raupenende

+ **Kombinations- möglichkeiten**

ES 5000

Etikettiersystem für Kennzeichnung und Rückverfolgung

✓ **Verbrauchsmaterial**

R-ID Clip: XS, S, M

Clipdruckverstellposition und Parameteranpassungen

- Zusätzliche Sicherheit durch Zweihandauslösung des 1. Clip
- Kalibertreues Produkt durch regelbare Förderbandgeschwindigkeit
- Einfaches, ergonomisches Handling bei dem das Darmnachladen bei feststehendem Clipkopf erfolgt

- Leichtes Manövrieren durch zwei feststellbare Lenkräder
- Niedriger Geräuschpegel

✓ **Qualität und Hygiene**

- Durch Edelstahl resistent gegen aggressive Reinigungsmittel
- Einfache Reinigung durch glatte

Funktion und Bedienung

Der automatische Doppelclipper (Wurstclipper) wird mit einer Füllmaschine mechanisch und elektrisch gekoppelt. Dabei werden die Portionen grammgenau übernommen und per Clip zu Einzelwürsten oder Ketten verschlossen. Der FCA 60 wird über ein Controller Board gesteuert und über einen Servo-Frequenzumrichter angetrieben. Das übersichtliche Bedienfeld beinhaltet die Funktionstasten Zähler für Messer, Schlaufe, Etikett und Einzelclipabschaltung. Einfaches und komfortables Darmnachladen ermöglicht der feststehende Clipkopf, der nicht abgeschwenkt werden muss.

Clip-System-Lösungen

Das komplette System aus Clipmaschine, Clip und Schlaufen aus einer Hand sorgt für eine effiziente und störungsfreie Produktion. Original Clip von Poly-clip System garantieren höchste Qualität. Die Herstellung unterliegt strengsten Qualitätsprüfungen. Zertifiziert nach ISO 22000 und ISO 9001 sind sie passgenau auf den Produktionsprozess abgestimmt. Die Poly-clip SAFE-COAT Technologie sichert durch eine lebensmittelechte Sicherheitsbeschichtung, überprüft durch das SGS INSTITUT FRESENIUS, eine störungsfreie Produktion und ggf. eine zweifelsfreie Produkthaftung. Poly-clip System ist der weltweit führende Anbieter von Clip-System-Lösungen.



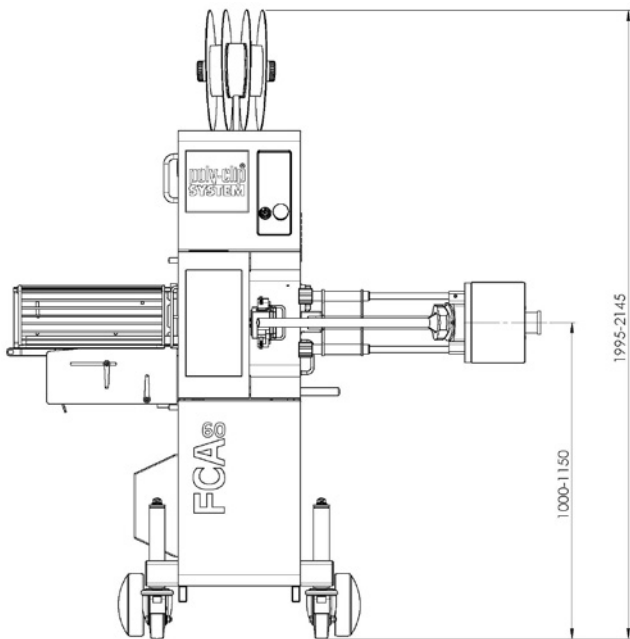

Vorderansicht (Abmessungen in mm)

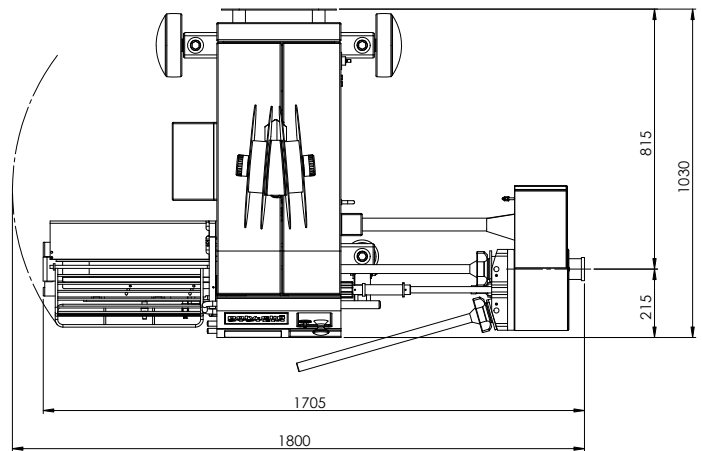

Draufsicht | Füllrohrlänge 600 (Abmessungen in mm)

Technische Daten

Breite	1.705-1.800 mm
Tiefe	1.030 mm
Höhe	1.995-2.145 mm
Gewicht	460 kg
Anschlussspannung	200-240 VAC, 380-460 VAC, 50/60 Hz
Leistungsaufnahme	4 kW
Absicherung	16 A
Druckluft	5-7 bar / 0,5-0,7 MPa
Luftverbrauch	2,5 NL/Hub
Spreizung	18, 26, 30 mm
Gesamtspreizung bis	100 mm

Abmessungen, Gewicht und Verbrauchswerte variieren je nach Ausstattung und/oder Maschinenkonfiguration.