

# ES 6000

## ETIKETTIERSYSTEM

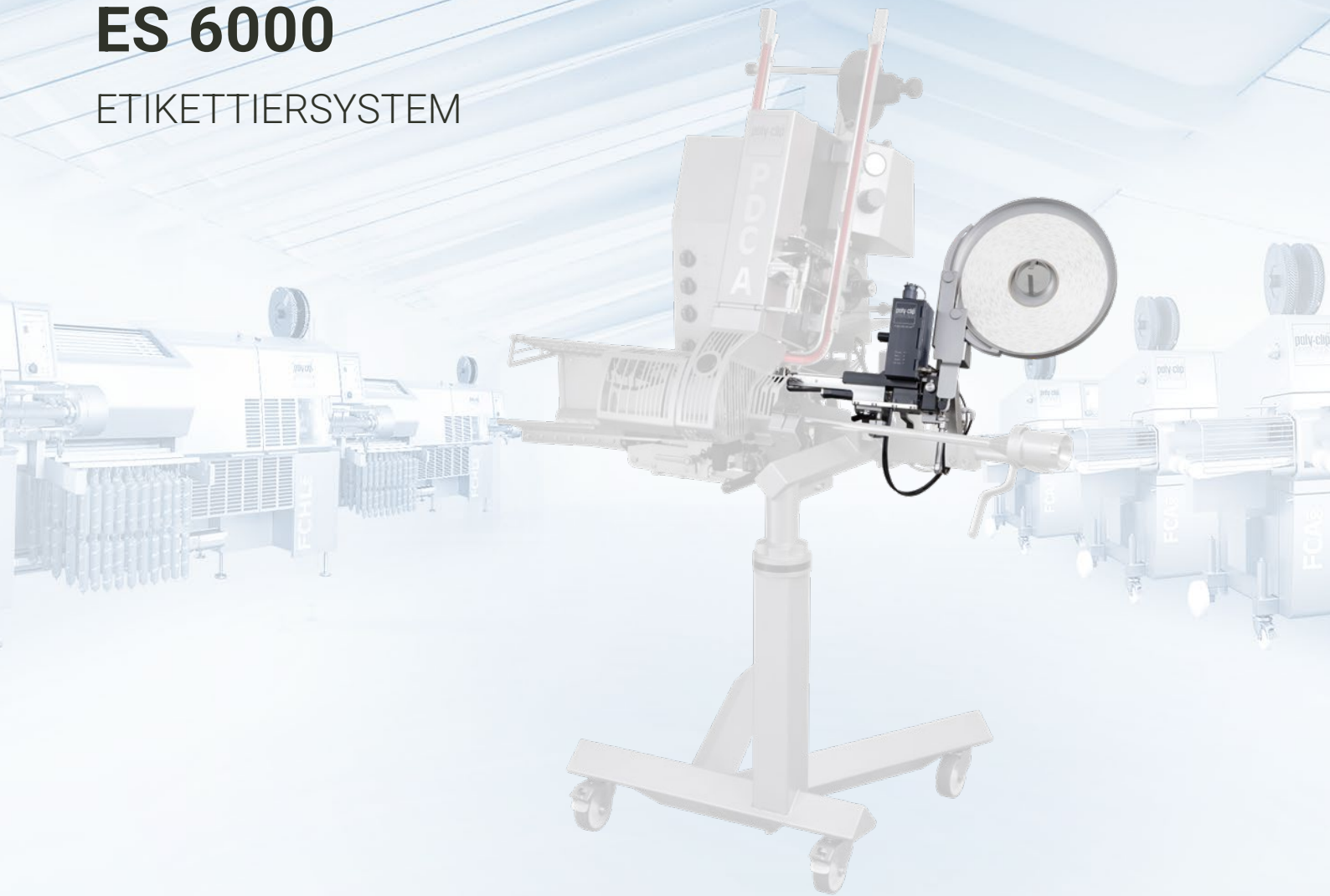

### Warum mit ES 6000 etikettieren?

Mit dem ES 6000 kann während der Produktion ein Etikett mit tagesaktuellen Daten versehen und beim Clippen fälschungssicher direkt am Produkt befestigt werden. Speziell für die Doppelclipmaschinen der PDC und PDC-A Reihe entwickelt, können alle Produkte im Kaliberbereich von 20 bis 115 mm mit einem Etikett versehen werden. Für alle Kunststoff-, Faser-, Collagen- und Naturdärme geeignet.

### Produktkennzeichnung

- Fälschungssichere Produkt- und Herkunftskennzeichnung
- Individuelle Gestaltungsmöglichkeiten der Etiketten
- Individuelle und tagesaktuelle Angaben
- Jederzeit nachrüstbar
- Chargenrückverfolgung
- Kombinierbar mit PDC und PDC-A

Excellence in Clipping



# DETAILS

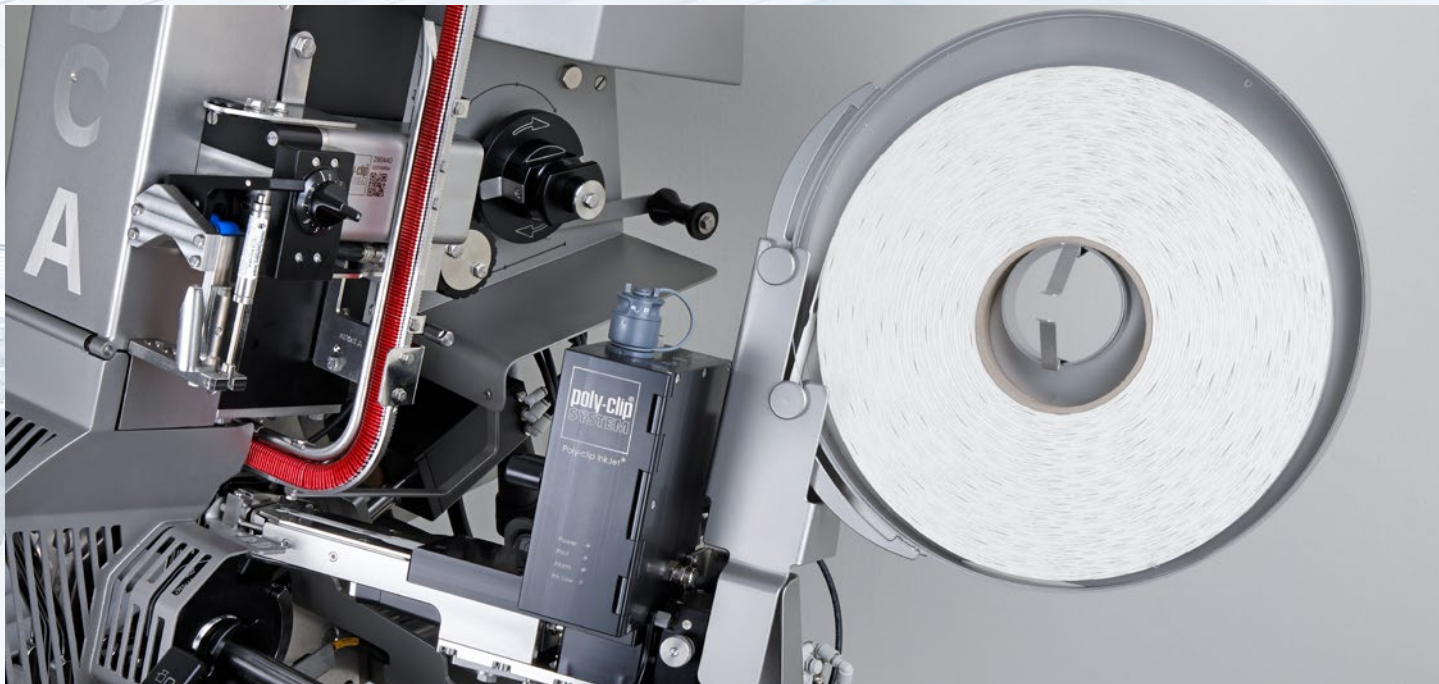

## Vorteile

- Produktkennzeichnung während der Produktion
- Kennzeichnung entspricht EU-Richtlinien
- Druck aller produktspezifischen und tagesaktuellen Angaben für exakte Chargenrückverfolgung
- Hohe Flexibilität bei der Gestaltung der Etiketten (Text und Grafik) via Laptop
- Poly-clip InkJet® für einen sauberen und exakten Druck
- Barcode- und QR-Code-Druck möglich
- Eingabe über Folientastatur, schnurlose Tastatur, mobile Geräte oder PC möglich; Ethernet- und WLAN-fähig; USB-Anschluss
- Auf Drucker verschiedene Layouts speicherbar und über Display im Menü abrufbar
- Niedrige Kosten pro Druck
- Hochwertiger Poly-clip InkJet® Drucker, verarbeitet Kartuschen mit lebensmittelechter, umweltfreundlicher wasserbasierter Tinte (Poly-clip Ink®)

## Vorteile Etiketten

- 5.000 Etiketten pro Rolle
- Reib- und kochfest, keine Verschmierung des Druckbildes
- Blanko oder farbig
- Vorbedruckt mit Kundenlogo oder als Schmucketikett mit individuellem Druck
- Etiketten: Länge 60,3 mm, Breite 19,8 mm; davon Druckbereich 38 x 18 mm



## Qualität und Hygiene

- Etikettenspender, Anbausätze und Poly-clip InkJet®  
Drucker komplett aus Edelstahl bzw. Industriekunststoff
- Spritzwassergeschütztes Druckergehäuse
- Zur Hochdruckreinigung der Maschine ist Drucker  
werkzeuglos abnehmbar



## Funktion und Bedienung

Das Etikettiersystem ES 6000 wird direkt an der PDC oder PDC-A montiert. Die Etiketten werden zum Poly-clip InkJet® Drucker transportiert, bedruckt und über eine Führungsschiene zum Verdrängerbereich geführt. Während des Clipvorgangs wird das Etikett mit eingeclippt.

Excellence in Clipping

