

ES

ES 4000

Sistema de etiquetado

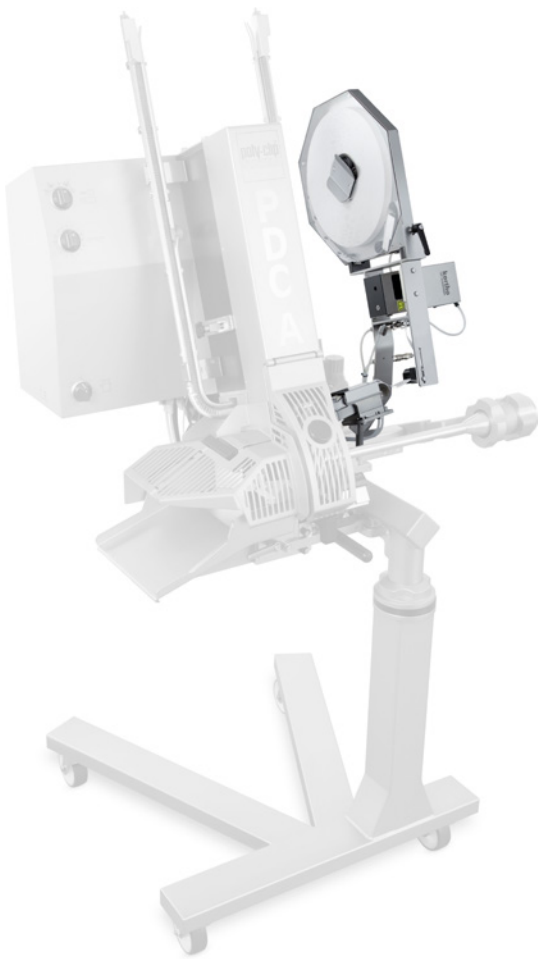

Etiquetado de producto

- Marcado del producto a prueba de manipulaciones
- Trazabilidad de lotes
- Datos individuales actualizados
- Reequipamiento posible en cualquier momento
- Se puede combinar con la PDC y la PDC-A

¿Por qué etiquetar con la ES 4000?

Con el sistema de etiquetado ES 4000 se dispone de una etiqueta actualizada durante el proceso de producción que se puede sujetar directamente al producto a prueba de manipulaciones. Este sistema ha sido desarrollado especialmente para las grapadoras de doble grapa de las series PDC y PDC-A. En todos los productos en el rango de calibres de 20 a 115 mm se podrá adjuntar una etiqueta independientemente de que la tripa sea plástica, fibrosa, de colágeno o natural.

✓ Ventajas

- Etiquetado del producto durante la producción
- Troquelado en caliente para una impresión más limpia y nítida
- Impresión de todas las indicaciones específicas y actualizadas del producto para una trazabilidad exacta de lotes
- Marco de impresión 24 x 12 mm
- Troquelado con hasta ocho cifras o letras en un máximo de dos líneas
- Intercambio fácil de troqueles incluso durante el proceso de producción

- Se entregan rodillos de tinta en varios colores

✓ Ventajas de las etiquetas

- 5.000 etiquetas por rollo
- Resistentes a la abrasión y al agua hirviendo, lo que evita que la imagen impresa se corra
- En blanco o en colores
- Preimpresas con el logo del cliente o como etiqueta decorativa con impresión personalizada
- Etiquetas: longitud 60,3 mm, anchura 19,8 mm; marco de impresión de 38 x 18 mm



✓ Calidad e higiene

- El dispensador de etiquetas, los accesorios y los troqueles son de

Excellence in Clipping

poly-clip[®]
SYSTEM

ES

ES 4000

Sistema de etiquetado

acero inoxidable o de plástico industrial de calidad

- Se puede desmontar la impresora para limpiar la máquina con agua a presión

+ Equipo opcional

- Troquel
- Códigos de barras
- Fechas
- Troquelador adicional

🔌 Funcionamiento y manejo

El sistema de etiquetado ES 4000 se acopla directamente a la PDC o a la PDC-A. Las etiquetas se transportan a los troqueles, se imprimen y se conducen a las tijeras de cierre a través de una guía. La etiqueta se fijará durante el proceso de grapado.

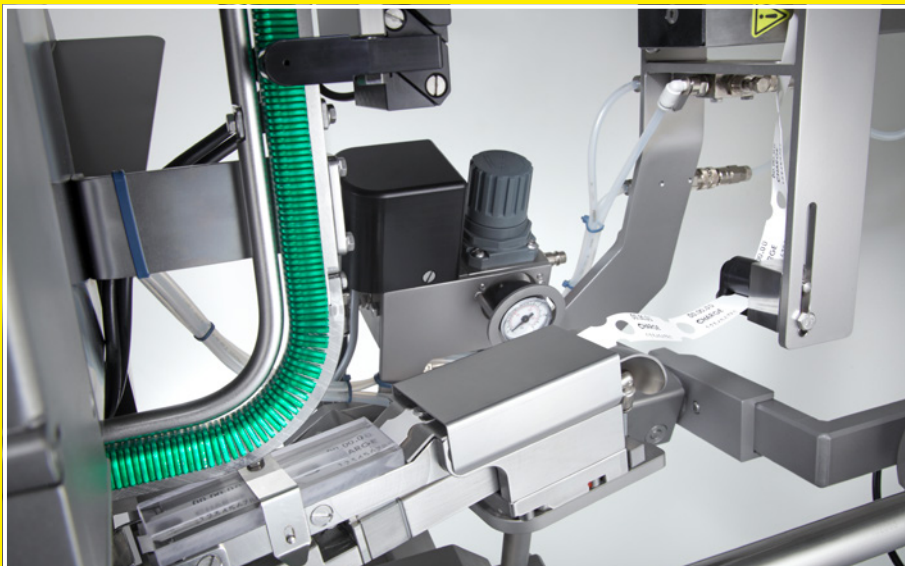

Marcado del producto durante el proceso de producción a prueba de manipulaciones



Fácil y seguro: marcado mediante etiquetas impresas



ES_4000_es_1802019_©Poly-clip_System Sujeto a modificaciones técnicas.

Poly-clip System GmbH & Co. KG

Niederckerstraße 1 • 65795 Hattersheim a. M. • Alemania
Tel. +49 6190 8886-0 • contact@polyclip.de • www.polyclip.com

Excellence in Clipping

